



Hydraulische
Füllmaschine
TÜTÜ
Torsado



FUNKTIONEN DES PROGRAMMIER-GERÄTES

- ~ Gewicht je Portion
- ~ Torsionsanzahl
- ~ Kalibrierung abhängig von der Produktdichte
- ~ Zeitverzögerung zwischen Portion und Torsion
- ~ Zeitverzögerung zwischen Torsion und Portion
- ~ Menge des im Behälter verbleibenden Materials
- ~ Dosierung (ohne Torsion)
- ~ Zählung der Portionen mit Stillstand am Ziel
- ~ Arbeit im Automatikbetrieb (ein Impuls auf dem Kniehebel, um den Zyklus zu starten oder zu stoppen) oder
- ~ Arbeit im halbautomatischen Modus (Halten des Kniehebels über den ganzen Zyklus)
- ~ Möglichkeit, die Programmierung in verschiedenen Sprachen zu erhalten (auf Anfrage)



Ref.	Spannung	Motor	Fassungsvermögen	Nettogewicht
TORSADO	TRI, 380 V, 50 Hz	3,5 CV (2,6 Kw)	32 L	380 kg

HYDRAULISCHE FÜLLMASCHINE
ABDREHPORTIONIERER

Torsado

Die Torsado Füllmaschine ist für die Herstellung von portionierten und abgedrehten Merguez ideal. Gegenüber einer kontinuierlich arbeitenden Füllmaschine wird mit dieser Füllmaschine viel Zeit gespart und viel Portionsgenauigkeit gewonnen (+/-5 Gramm). Komplett aus Edelstahl 18/10.

Geliefert mit 3 Füllrohren Ø 14-20-30. Druckmanometer.
Geschlossenes Hydrauliksystem.
Hochpräziser Portionierer, von 0 bis 10.000 g einstellbar.
Portionsanzahl programmierbar.

Abdreher von 0 bis 10 Umdrehungen programmierbar.
Dosierung und Kalibrierung entspricht den CE-Normen.
Es wird Naturdarm verwendet.

Ausgabe : 140 / 150 Portionen zu 50 - 60 g / min.
200 Portionen zu 10 - 20 g / min.

Speicher : 60 Programme in Portionierungs-/Torsionsbetrieb

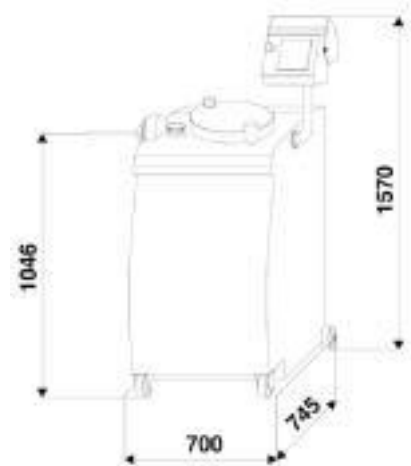

Abmessungen
Torsado



Zubehör aus Edelstahl
18/10



Verfügbare Option
Füllrohre gebogen mit Antitropf-
Ventil zum Füllen von Verrinen,
Dosen, usw.



Deckeldichtung



Schutz des
Bildschirms gegen
unter Druck stehendes
Spritzwasser



Touchscreen
Einfache und
angenehme
Programmierung



Zylinder 32 Liter

Dadaux
TECHNOLOGIES